

ENSEMBLE PROFILES PERCOLUX 2

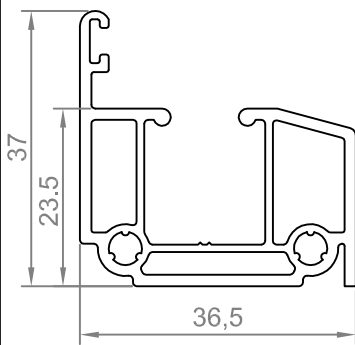

RAIL PVC

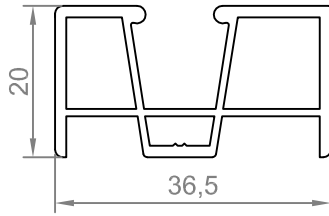

MONTANT PVC

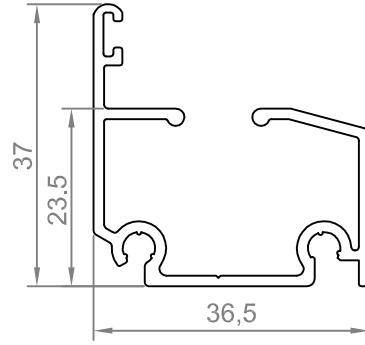

RAIL ALUMINIUM

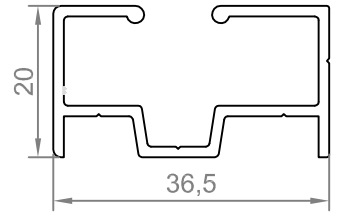

MONTANT ALUMINIUM

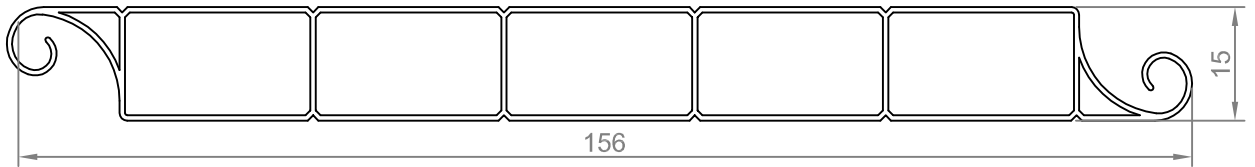

LAME PVC 156

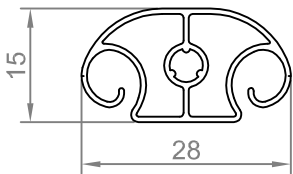

CHARNIERE PVC

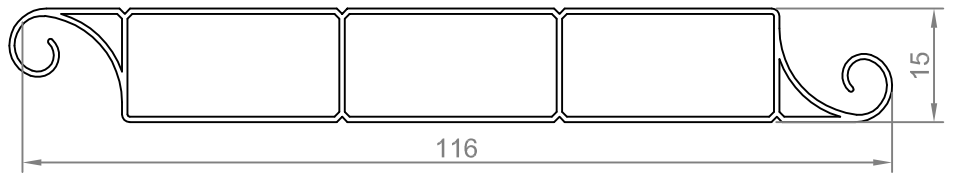

LAME PVC 116

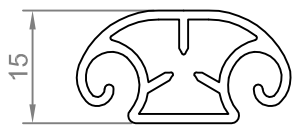

CHARNIERE ALUMINIUM

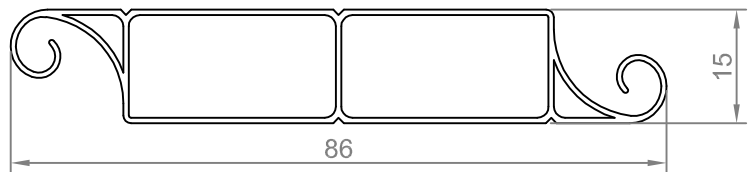

LAME PVC 86

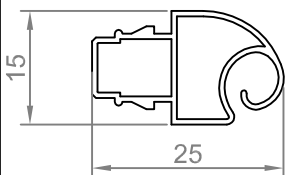

CHARNIERE DE RIVE PVC

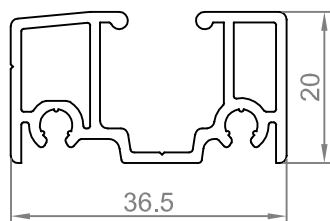

**RAIL ACCES PMR
ALUMINIUM**

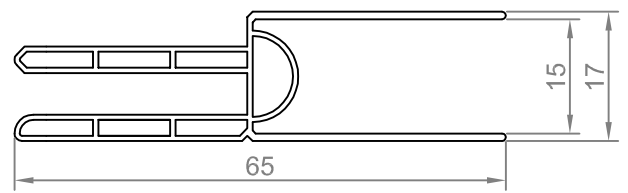

BATTEMENT PVC

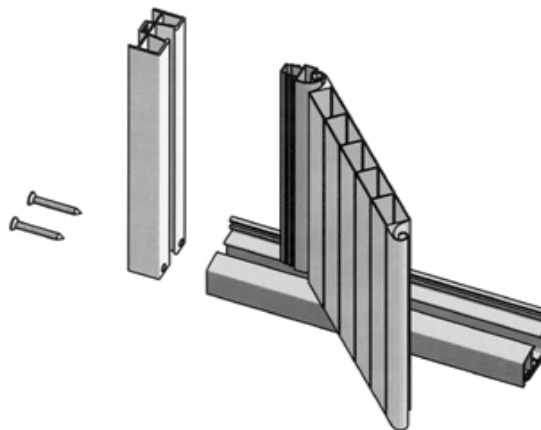

DESRIPTIF

PERSIENNE COULISSANTE PVC

PERCOLUX 2

Le coefficient de resistance thermique $\Delta R = 0.27 \text{ m}^2.\text{K/W}$ (Rapport CERIBOIS N° 2014-TH092-1)

PERCOLUX 2 avec cadre dormant - 0830-

- Rails avec joint brosse et montants PVC indépendants
- Tablier constitué de lames alvéolaires en PVC de 156 mm, épaisseur 15 mm
- Encombrement en tableau de 170 mm
- Charnières en PVC continues de jonction
- Charnières de rive en PVC déclipables, pour une pose facilitée et sécurisée
- Coloris : Blanc N°12
- Chapes de guidage en polyamide
- Verrou tendeur polyamide extra-plat monté
- Arrêts fléaux polyamide
- Guide lames en polyamide
- Livrée au choix montée (si Qté > 10 unités) ou non montée

PERCOLUX 2 à projection - 0831-

- Tablier en PVC d'épaisseur 15 mm
- Vantaux de 156 mm (encombrement tableaux de 200 mm)
- Charnières PVC continues de jonction
- Charnières de rive en PVC déclipables
- Coloris : Blanc N°12
- Cadre aluminium laqué
- Bras de projection en aluminium laqué.

PERCOLUX 2 renforcée - 0832-

- Idem Perco 2 0830
avec une charnière sur deux en aluminium laquée (charnière de rive en PVC)
- Option: - Toutes charnières en aluminium laquées (charnière de rive en PVC)

PERCOLUX 2 avec rails et U latéraux indépendants - 0840-

- Idem Perco 2 0830
avec U latéraux et rails indépendants en pvc
- Option: - U latéraux et rails indépendants en aluminium

Options :

- Rails avec joint brosse et montant en aluminium laqué
- Charnières en aluminium continues de jonction
- 2 ème verrou tendeur extra plat monté
- Verrou tendeur aluminium monté
- 2 ème verrou tendeur aluminium laqué monté
- Serrure à clef extérieure
- Arrêts de vent intégrés dans les lames
- Arrêts fléaux en aluminium laqués non montés
- Tablier avec lames de 116 mm (encombrement 130mm et 160mm en projection) suivant possibilités techniques
- Tablier avec lames de 86 mm (encombrement 100mm et 130mm en projection) suivant possibilités techniques
- Coloris : Gris N° 55, Beige N° 23, Marron N° 87
- Cales de pose
- Rail PMR en aluminium (Personne à Mobilité Réduite)

AIDE A LA REDACTION DE LA FEUILLE DE MESURES PERSIENNES COULISSANTES PVC PERCOLUX 2

1 DADM

DADM = largeur Dos A Dos de Montant

	DADM	
	Mini	Maxi
Sans projection	601	3500
Projection simple	601	1600
Projection meneau	1201	2100

ATTENTION : certaines cotes ne sont pas réalisables
(voir le tableau de répartition)

Pour les Percolux sans projection, il faut retirer 5 mm à la largeur entre tableaux.

Pour les projections, il faut retirer 15 mm à la largeur entre tableaux pour le jeux nécessaire au déplacement du cadre

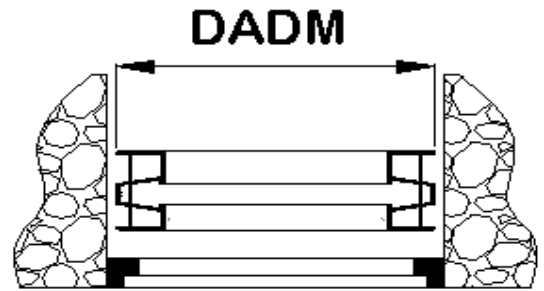

2 - 3 Code fixation rail

			Cales en option, voir chapitre N° 21	
Code fixation N° 0	Code fixation N° 2	Code fixation N° 3	Code fixation N° 4	Code fixation N° 5
AUCUN			Idem N°2 avec perçages pour cales de pose	Idem N°3 avec perçages pour cales de pose
PERCAGE				
Diamètre de perçage : 4,2 mm			Diamètre de perçage : 6 mm	

4 Code rail

Voir les types de rail sur la planche de dessin: ENSEMBLE PROFILES PERCOLUX 2

5 Hauteur Dos A Dos De Rail

DADR = Dessus à dessous de rail

	DADR	
	Mini	Maxi
Sans projection	451	2550
Projection simple	751	1850
Projection meneau	751	1850

Pour les Percolux sans projection, il faut retirer 10 mm à la hauteur sous linteau.

Pour les projections, il faut retirer de la hauteur entre linteau et appui
la cote de 25 mm pour le jeux nécessaire au déplacement du cadre.

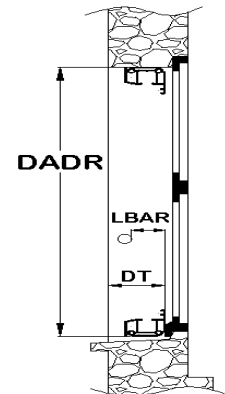

6 Code fixation montants

			Cales en option, voir chapitre N° 21	
Code fixation N° 0	Code fixation N° 2	Code fixation N° 3	Code fixation N° 4	Code fixation N° 5
AUCUN			Idem N°2 avec perçages pour cales de pose	Idem N°3 avec perçages pour cales de pose
PERCAGE				
Diamètre de perçage : 4,2 mm			Diamètre de perçage : 6 mm	

7 Cales de pose à clipser (en Option)

Cales de pose en sachet de 100, code article : 10898V en blanc

Les cales (d'un pas de 5 mm) s'emboîtent les unes dans les autres

Ces cales sont à mettre dans les perçages prévus pour la fixation des rails ou des montants (perçage de fond ou de face)

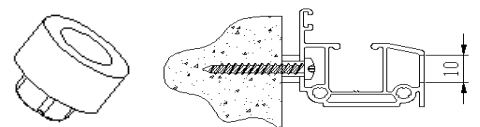

8 Bouchons (Fournis si perçage de face)

Bouchons, code article : 16204Z9016H en blanc et 16204Z7035H en gris

9 Code arrêts de vent

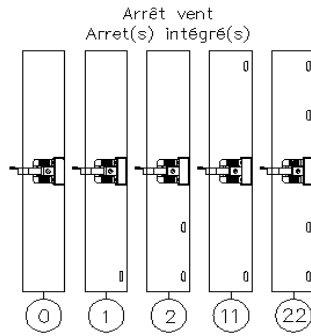

3 Arrêts fléau polyamide

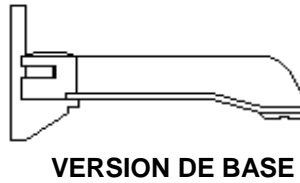

4 arrêts fléau alu

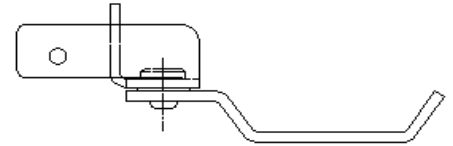

Les codes 2 et 22 sont conseillés en configuration avec le rail PMR.

Utilisation de ce tableau si 1 seul verrou :

Codes	DADR	HP1	HP1
	mini	mini	maxi
0,1,3 et 4	450	250	DADR-130
2	555	425	DADR-130
11	640	250	DADR-320
22	850	425	DADR-425

Utilisation de ce tableau si 2 verrous :

Codes	DADR	HP1	HP1	HP2	HP2
	mini	mini	maxi	mini	maxi
0,1,3 et 4	600	250	DADR-280	470	DADR-130
2	705	425	DADR-280	575	DADR-130
11	790	250	DADR-470	470	DADR-320
22	1000	500	DADR-575	650	DADR-425

10 Code fermetures

Verrou tendeur extra-plat N°4
(Version de base)

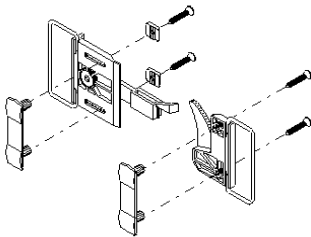

Verrou Aluminium laqué N°2

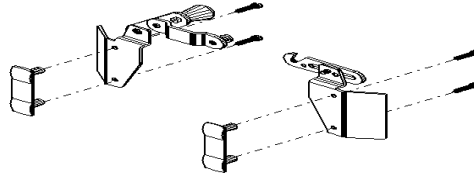

Serrure N° 3

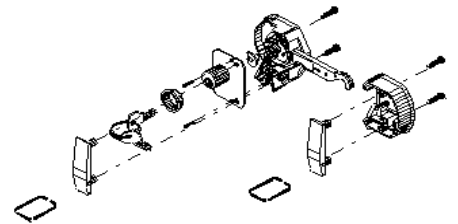

11 Hauteur poignée

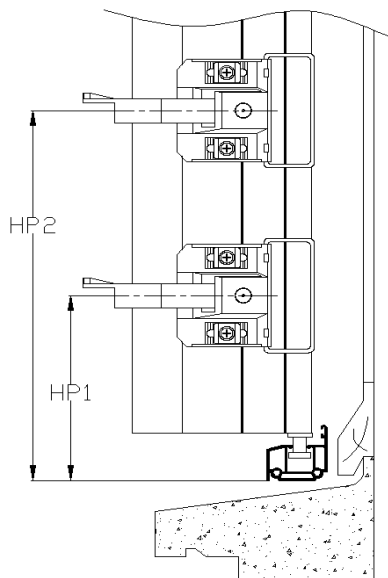

HP1 = Hauteur poignée n° 1

HP2 = Hauteur poignée n° 2

Pour respecter l'arrêté N° 2007-53 du 30 novembre 2007 concernant l'accès aux personnes à mobilité réduite Prendre en considération l'allège pour la hauteur des poignées qui doit être comprise entre 900mm et 1300mm en partant du sol.

12 - 13 Partie fixe droite et Partie fixe gauche

PFG = Partie Fixe Gauche (ou semi-fixe gauche)

PFD = Partie Fixe Droite (ou semi-fixe droit)

En cas d'absence de balcon ou d'accès extérieur la position du meneau ne doit pas excéder 600 mm pour une manœuvre aisée des tabliers

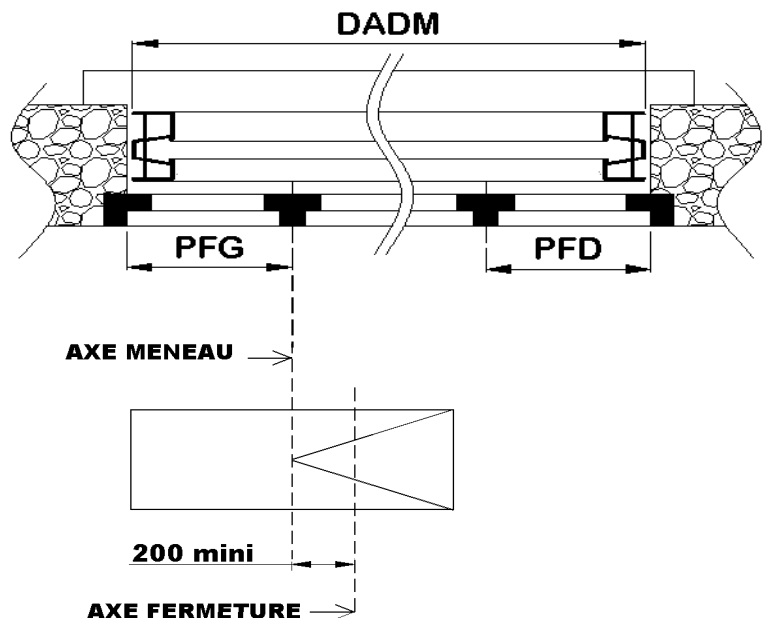

14 - 15 LBAR - DT

LBAR = Largeur entre la barre d'appui et le dos du rail

DT = Disponible Tableau

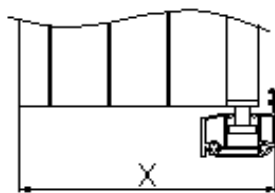

	Percolux	Projection
Lame de 156	170 *	200
Lame de 116	130 *	160
Lame de 86**	100 *	130

- * Si lame centrale non débordante, voir le tableau de répartition
 ** Sur étude (service technique)

Le tableau ci-dessus s'applique uniquement pour les plages du chapitre 19 ne comportant pas de valeur "V" entre vantail gauche et droit
 Si présence d'une valeur "V" alors il faut appliquer la formule ci-dessous pour obtenir la cote X :

$$X = (DADM / 2) - V$$

ATTENTION : Ajouter 30 mm à la valeur X pour la projection

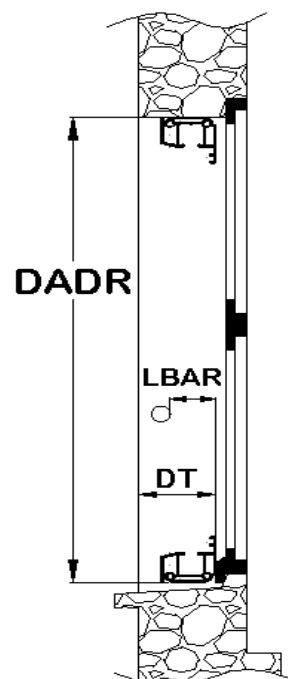

17 Vantail flottant



- a) Pour certaines largeurs, le vantail flottant est inévitable (se référer au chapitre 19. Dans ces conditions Maine-Fermetures prévoit de base le vantail flottant à gauche (vu de l'intérieur). Si vous le souhaitez à droite, il vous suffit de documenter la case vantail flottant(droite = oui) de la feuille de mesures.
- b) Pour toutes dimensions de persiennes coulissantes, il est possible de réaliser une répartition avec un vantail flottant gauche ou droite.

18 Coloris

Accessoires polyamides vus :

Guide lames
 Arret fléau
 Verrou tendeur
 Bouchons

Accessoires polyamides non vus :

chapes
 Clip pvc

		COLORIS PROFILES	COLORIS ACCESSOIRES		
COLORIS TABLIER PVC	COLORIS PROFILES PVC	ALU	Polyamide vu	Polyamide non vu	ALU
BLANC	012	Blanc 9016	Blanc 9016	Blanc 9016	Blanc 9016
GRIS	055	Gris 7035	Gris 7035	Blanc 9016	Gris 7035
BEIGE	023	Beige 1015	Gris 7035	Blanc 9016	Gris 7035
MARRON	087	Marron 8001	Gris 7035	Blanc 9016	Gris 7035

19 Type de lames

De base nous utilisons de la lame de 156 mm. Sur demande, suivant faisabilité et avec plus-value nous proposons des lames de 116 mm.

Répartition pour code fermetures N°4 (verrou polyamide)

TYPE DE LAMES 156

	VANTAIL GAUCHE			V	VANTAIL DROIT		
	156	116	86		86	116	156
de 500 a 526				VF		2	
de 527 a 554				PB			
de 555 a 662				VF			2
de 663 a 713		2			2		
de 714 a 733		2				2	
de 734 a 793	2				2		
de 794 a 873	2					2	
de 874 a 1001	2						2
de 1002 a 1052	2		2			2	
de 1053 a 1072	2	2				2	
de 1073 a 1132	2		2				2
de 1133 a 1212	2	2					2
de 1213 a 1340	4						2
de 1341 a 1390	2	2			2		2
de 1391 a 1410	2	2				2	2
de 1411 a 1470	4				2		2
de 1471 a 1550	4					2	2
de 1551 a 1678	4						4
de 1679 a 1729	4		2			2	2
de 1730 a 1749	4	2				2	2
de 1750 a 1809	4		2				4
de 1810 a 1889	4	2					4
de 1890 a 2017	6						4
de 2018 a 2067	4	2			2		4
de 2068 a 2087	4	2				2	4
de 2088 a 2147	6				2		4
de 2148 a 2227	6					2	4
de 2228 a 2355	6						6
de 2356 a 2406	6		2			2	4
de 2407 a 2426	6	2				2	4
de 2427 a 2486	6		2				6
de 2487 a 2566	6	2					6
de 2567 a 2694	8						6
de 2695 a 2745	6	2			2		6
de 2746 a 2765	6	2				2	6
de 2766 a 2825	8				2		6
de 2826 a 2905	8					2	6
de 2906 a 3033	8						8
de 3034 a 3083	8		2			2	6
de 3084 a 3103	8	2				2	6
de 3104 a 3163	8		2				8
de 3164 a 3243	8	2					8
de 3244 a 3371	10						8
de 3372 a 3422	8	2			2		8
de 3423 a 3442	8	2				2	8
de 3443 a 3500	10				2		8

TYPE DE LAMES 116

	VANTAIL GAUCHE			V	VANTAIL DROIT		
	156	116	86		86	116	156
de 500 a 526				VF		2	
de 527 a 593				PB			
de 594 a 605			2		2		
de 606 a 653				137			
de 654 a 713		2			2		
de 714 a 785		2				2	
de 786 a 791				266			
de 792 a 803			4		2		
de 804 a 852				259			
de 853 a 912		2	2		2		
de 913 a 972		2	2			2	
de 973 a 1044		4				2	
de 1045 a 1050				396			
de 1051 a 1110		2	2		4		
de 1111 a 1170		2	2		2	2	
de 1171 a 1230		4			2	2	
de 1231 a 1302		4				4	
de 1303 a 1309		2	4		4		
de 1310 a 1369		2	4		2	2	
de 1370 a 1429		4	2		2	2	
de 1430 a 1489		4	2			4	
de 1490 a 1561		6				4	
de 1562 a 1567		2	4		4	2	
de 1568 a 1627		4	2		4	2	
de 1628 a 1687		4	2		2	4	
de 1688 a 1747		6			2	4	
de 1748 a 1819		6				6	
de 1820 a 1826		4	4		4	2	
de 1827 a 1886		4	4		2	4	
de 1887 a 1946		6	2		2	4	
de 1947 a 2006		6	2			6	
de 2007 a 2078		8				6	
de 2079 a 2085		4	4		4	4	
de 2086 a 2145		6	2		4	4	
de 2146 a 2205		6	2		2	6	
de 2206 a 2265		8			2	6	
de 2266 a 2337		8				8	
de 2338 a 2343		6	4		4	4	
de 2344 a 2403		6	4		2	6	
de 2404 a 2463		8	2		2	6	
de 2464 a 2523		8	2			8	
de 2524 a 2595		10				8	
de 2596 a 2602		6	4		4	6	
de 2603 a 2662		8	2		4	6	
de 2663 a 2722		8	2		2	8	
de 2723 a 2782		10			2	8	
de 2783 a 2854		10				10	
de 2855 a 2860		8	4		4	6	
de 2861 a 2920		8	4		2	8	

TYPE DE LAMES 086

	VANTAIL GAUCHE			V	VANTAIL DROIT		
	156	116	86		86	116	156
de 500 a 593				PB			
de 594 a 605			2		2		
de 606 a 791				PB			
de 792 a 803			4		2		
de 804 a 990				PB			
de 991 a 1002			4		4		
de 1003 a 1189				PB			
de 1190 a 1201			6		4		
de 1202 a 1387				PB			
de 1388 a 1399			6		6		
de 1400 a 1586				PB			
de 1587 a 1598			8		6		
de 1599 a 1784				PB			
de 1785 a 1796			8		8		
de 1797 a 1983				PB			
de 1984 a 1995			10		8		
de 1996 a 2182				PB			
de 2183 a 2194			10		10		
de 2195 a 2380				PB			
de 2381 a 2392			12		10		
de 2393 a 2579				PB			
de 2580 a 2591			12		12		
de 2592 a 2777				PB			
de 2778 a 2789			14		12		
de 2790 a 2976				PB			
de 2977 a 2988			14		14		
de 2989 a 3175				PB			
de 3176 a 3187			16		14		
de 3188 a 3373				PB			
de 3374 a 3385			16		16		
de 3386 a 3500				PB			

VF : Vantail flottant
PB : Probleme (voir serv. Technique)

(Rajouter pour chaque vantail 1 lame centrale)

ATTENTION : Si la colonne (V) entre vantail gauche et vantail droit comporte une valeur cela signifie que pour cette page, la lame centrale sera plus large que la lame de base.

Répartition pour code fermeture N° 2 et 3 (verrou alu, serrure)

TYPE DE LAMES 116

		VANTAIL GAUCHE				VANTAIL DROIT								TYPE DE LAMES 116										
		156	116	86	V	86	116	156					156	116	86	V	86	116	156					
de 500 a 673					PB				de 1760 a 1767		2	6		4	2		de 2633 a 2634				1171			
de 674 a 681		2				2			de 1768 a 1775		6				6		de 2635 a 2674		8	2		4	6	
de 682 a 685					200				de 1776 a 1778		2	6		4	2		de 2675 a 2682		4	8		6	4	
de 686 a 725		2				2			de 1779 a 1779				747				de 2683 a 2690		8	2		2	8	
de 726 a 733					229				de 1780 a 1819		6				6		de 2691 a 2692		4	8		6	4	
de 734 a 741		2					2		de 1820 a 1838		4	4		4	2		de 2693 a 2694		2	10		12		
de 742 a 745					230				de 1839 a 1846				777				de 2695 a 2734		8	2		2	8	
de 746 a 785		2					2		de 1847 a 1854		4	4		2	4		de 2735 a 2742		6	6		6	4	
de 786 a 872					266				de 1855 a 1858				783				de 2743 a 2750		10			2	8	
de 873 a 880		2	2			2			de 1859 a 1898		4	4		2	4		de 2751 a 2752		6	6		6	4	
de 881 a 883					257				de 1899 a 1906		2	6		8			de 2753 a 2754		2	10		10	2	
de 884 a 923		2	2			2			de 1907 a 1914		6	2		2	4		de 2755 a 2794		10			2	8	
de 924 a 932					328				de 1915 a 1916		2	6		8			de 2795 a 2802		6	6		4	6	
de 933 a 940		2	2				2		de 1917 a 1918				783				de 2803 a 2810		10				10	
de 941 a 944					327				de 1919 a 1958		6	2		2	4		de 2811 a 2812		6	6		4	6	
de 945 a 984		2	2				2		de 1959 a 1966		2	6		6	2		de 2813 a 2814		4	8		10	2	
de 985 a 992					358				de 1967 a 1974		6	2			6		de 2815 a 2854		10				10	
de 993 a 1000		4					2		de 1975 a 1976		2	6		6	2		de 2855 a 2872		8	4		4	6	
de 1001 a 1004					359				de 1977 a 1978				846				de 2873 a 2880		4	8		8	4	
de 1005 a 1044		4					2		de 1979 a 2018		6	2			6		de 2881 a 2888		8	4		2	8	
de 1045 a 1070					396				de 2019 a 2026		4	4		6	2		de 2889 a 2891		4	8		8	4	
de 1071 a 1078		2	2			4			de 2027 a 2034		8				6		de 2892 a 2892		2	12		12		
de 1079 a 1082					396				de 2035 a 2037		4	4		6	2		de 2893 a 2932		8	4		2	8	
de 1083 a 1122		2	2			4			de 2038 a 2038				876				de 2933 a 2940		6	6		8	4	
de 1123 a 1130					396				de 2039 a 2078		8				6		de 2941 a 2948		10	2		2	8	
de 1131 a 1138		2	2			2	2		de 2079 a 2097		4	4		4	4		de 2949 a 2951		6	6		8	4	
de 1139 a 1142					396				de 2098 a 2105		2	8		8			de 2952 a 2952		2	12		10	2	
de 1143 a 1182		2	2			2	2		de 2106 a 2113		6	2		4	4		de 2953 a 2992		10	2		2	8	
de 1183 a 1190					457				de 2114 a 2115		2	8		8			de 2993 a 3000		6	6		6	6	
de 1191 a 1198		4				2	2		de 2116 a 2117				913				de 3001 a 3008		10	2			10	
de 1199 a 1202					458				de 2118 a 2157		6	2		4	4		de 3009 a 3011		6	6		6	6	
de 1203 a 1242		4				2	2		de 2158 a 2165		2	8		6	2		de 3012 a 3012		4	10		10	2	
de 1243 a 1250					487				de 2166 a 2173		6	2		2	6		de 3013 a 3052		10	2			10	
de 1251 a 1258		4					4		de 2174 a 2175		2	8		6	2		de 3053 a 3060		8	4		6	6	
de 1259 a 1262					488				de 2176 a 2177				913				de 3061 a 3068		12				10	
de 1263 a 1302		4					4		de 2178 a 2217		6	2		2	6		de 3069 a 3071		8	4		6	6	
de 1303 a 1321		2	4			4			de 2218 a 2225		4	6		6	2		de 3072 a 3072		4	10		8	4	
de 1322 a 1329					518				de 2226 a 2233		8			2	6		de 3073 a 3112		12				10	
de 1330 a 1337		2	4			2	2		de 2234 a 2235		4	6		6	2		de 3113 a 3131		8	4		4	8	
de 1338 a 1341					525				de 2236 a 2237				975				de 3132 a 3139		6	8		8	4	
de 1342 a 1381		2	4			2	2		de 2238 a 2277		8			2	6		de 3140 a 3147		10	2		4	8	
de 1382 a 1389					525				de 2278 a 2285		4	6		4	4		de 3148 a 3150		6	8		8	4	
de 1390 a 1397		4	2			2	2		de 2286 a 2293		8				8		de 3151 a 3151		2	12		12	2	
de 1398 a 1401					525				de 2294 a 2295		4	6		4	4		de 3152 a 3191		10	2		4	8	
de 1402 a 1441		4	2			2	2		de 2296 a 2297		2	8		10			de 3192 a 3199		6	8		6	6	
de 1442 a 1449					587				de 2298 a 2337		8				8		de 3200 a 3207		10	2		2	10	
de 1450 a 1457		4	2				4		de 2338 a 2355		6	4		4	4		de 3208 a 3210		6	8		6	6	
de 1458 a 1461					588				de 2356 a 2363		2	8		8	2		de 3211 a 3211		4	10		12	2	
de 1462 a 1501		4	2				4		de 2364 a 2371		6	4		2	6		de 3212 a 3251		10	2		2	10	
de 1502 a 1509		2	4			6			de 2372 a 2374		2	8		8	2		de 3252 a 3259		8	6		6	6	
de 1510 a 1517		6					4		de 2375 a 2375				1043				de 3260 a 3267		12			2	10	
de 1518 a 1519		2	4			6			de 2376 a 2415		6	4		2	6		de 3268 a 3270		8	6		6	6	
de 1520 a 1521					617				de 2416 a 2423		4	6		8	2		de 3271 a 3271		4	10		10	4	
de 1522 a 1561		6					4		de 2424 a 2431		8	2		2	6		de 3272 a 3311		12			2	10	
de 1562 a 1579		2	4			4	2		de 2432 a 2434		4	6		8	2		de 3312 a 3319		8	6		4	8	
de 1580 a 1587					647				de 2435 a 2435				1043				de 3320 a 3327		12				12	
de 1588 a 1595		4	2			4	2		de 2436 a 2475		8	2		2	6		de 3328 a 3330		8	6		4	8	
de 1596 a 1599					654				de 2476 a 2483		4	6		6	4		de 3331 a 3331		6	8		10	4	
de 1600 a 1639		4	2			4	2		de 2484 a 2491		8	2			8		de 3332 a 3371		12				12	
de 1640 a 1647					654				de 2492 a 2494		4	6		6	4		de 3372 a 3390		10	4		4	8	
de 1648 a 1655		4	2			2	4		de 2495 a 2495		2	10		10			de 3391 a 3398		6	8		8	6	
de 1656 a 1659					654				de 2496 a 2535		8	2			8		de 3399 a 3406		10	4		2	10	
de 1660 a 1699		4	2			2	4		de 2536 a 2543		6	4		6	4		de 3407 a 3408		6	8		8	6	
de 1700 a 1707		2	6			6</																		

20 Toutes charnières alu laquées

O = Oui

N = Non

24 Persienne montée

O = Oui

N = Non

Si la quantité de persienne inscrite dans le diagramme est > 10 unités
Les persiennes seront livrées montées

Si la quantité de persienne inscrite dans le diagramme est ≤ 10 unités
Les persiennes seront livrées non montées

Il est possible de recevoir toutes les persiennes en non monté sur demande.

DADR

2450mm

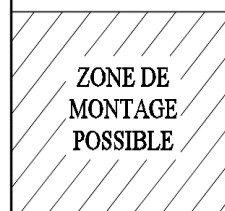

2280mm DADM

Encombrement et déignage

COTE GAUCHE

Nombre de lames	Longueur A		
	Type de verrou		
	N°2	N°3	N°4
1 (vantail flottant)	54	58	50
2 (+1)	86	90	81
4 (+1)	118	122	113
6 (+1)	150	154	145
8 (+1)	182	186	177
10 (+1)	214	218	209
12 (+1)	246	250	241
D =	18	22	13

COTE DROIT

Nombre de lames	Longueur A		
	Type de verrou		
	N°2	N°3	N°4
1 (vantail flottant)	65	58	49
2 (+1)	97	90	81
4 (+1)	129	122	113
6 (+1)	161	154	145
8 (+1)	193	186	177
10 (+1)	225	218	209
12 (+1)	257	250	241
D =	29	22	13

Type de lames	B	C max	C mini		
			Type de verrou		
			N°2	N°3	N°4
156	170	125			
116	130	85	49	49	49
86	100	55			

Vantail flottant Gauche	66	65	66
Vantail flottant Droit	86	110	86

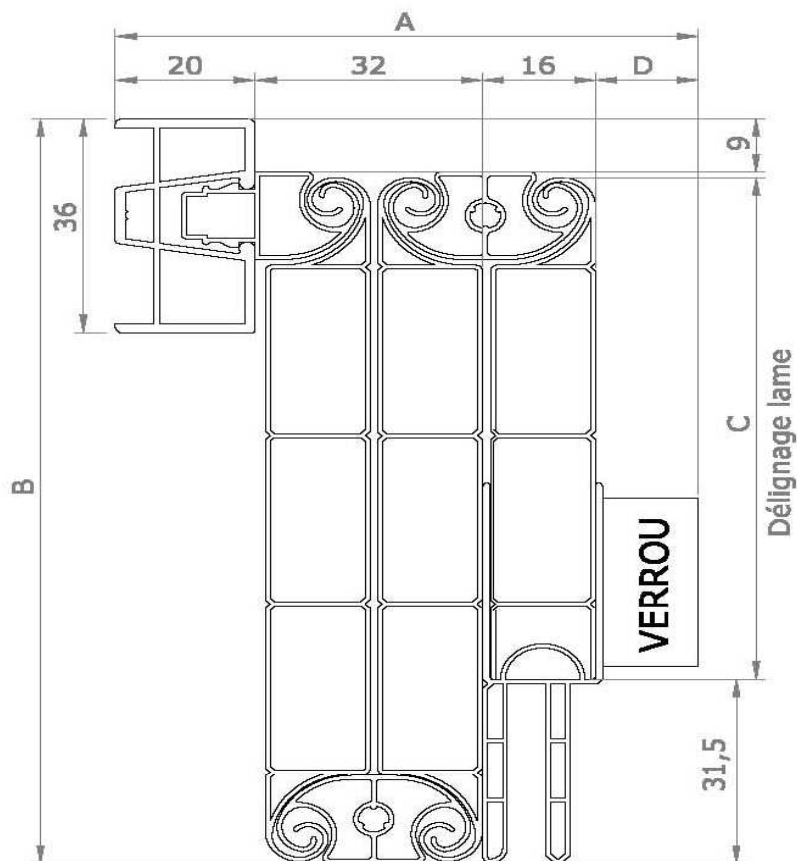

ATTENTION

Dans certains cas, la lame centrale peut être plus longue que le tablier en position ouverte

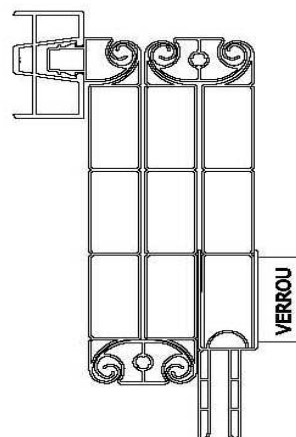

N° de client:		Représentant:		Délai demandé:		Délai prévu:	
Réf. Chantier :				Cachet:		DEVIS <input type="checkbox"/>	
Adresse de livraison:		Adresse client:				COMMANDE <input type="checkbox"/>	
						Ref. du devis:	
						Date et Signature	
Les cotes sont exprimées en mm, toutes les indications sont vue de l'intérieur							Page: /

Percolux Projection (**) Renforcée(*)	PERCOLUX 0830		PERCOLUX 0840		PROJECTION 0831		RENFORCEE 0832	
		Repere						
	Quantité							
	Largeur Dos A Dos de Montant		1	DADM				
	Code	Aucun = 0, Fond =2, Face =3, 4 ou 5	2	HAUT				
	fixation rail	Aucun=0, Fond=2, Face =3, 4 ou 5	3	BAS				
	Code Rail	Haut : PVC / ALU	4					
		Bas: PVC / ALU / ALU PMR	4					
	Hauteur Dos A Dos de Rail		5	DADR				
	Code Fixation montant	0 / 2 / 3 / 4 / 5	6					
	Code montant	PVC / ALU	6					
	Cales de pose (option) Sans / Noir / Blanc		7					
	Code arrêts de vent		9					
	Code Fermetures		10					
	Hauteur Poignée		11	HP1				
	Hauteur Poignée n° 2 (si 2 verrous)			HP2				
	Partie Fixe Droite		12	PFD				
	Partie Fixe Gauche		13	PFG				
	Larg. Barre d'Appui / dos du Rail		14	LBAR				
	Disponible Tableau		15	DT				
	Projection (**)	Simple	16					
		Sur meneau						
	Vantail Flottant	Gauche	17					
		Droite						
	Coloris tablier		18					
	Type de lames (si différent de 156)		19					
	Toutes charnières alu laquées (*)		20					
	Persienne monté Si Qté > 10		24					

Exprimez les cotes en mm, vue de l'intérieur

(*) De base, la Percolux renforcée est avec une charnière sur deux en aluminium. Possible d'avoir toutes les charnières alu, sauf charnières de rive en pvc (ligne 20)

Pour les percolux, nous préconisons de retirer 5 et 10 mm de jeu sur le DADM et le DADR Par rapport aux dimensions du tableau en fonction de la qualité de la maçonnerie

(**) Pour les percolux à projection, nous préconisons de retirer 15 mm en largeur (DADM) et 25 mm en Hauteur (DADR) pour le jeu nécessaire au déplacement du cadre.

Remarques :

N° de client:		Représentant:		Délai demandé:		Délai prévu:	
Réf. Chantier :				Cachet:		DEVIS <input type="checkbox"/>	
Adresse de livraison:		Adresse client:				COMMANDE <input type="checkbox"/>	
						Ref. du devis:	
						Date et Signature	
Les cotes sont exprimées en mm, toutes les indications sont vue de l'intérieur							Page: /

Percolux Projection (**) Renforcée(*)	PERCOLUX 0830		PERCOLUX 0840		PROJECTION 0831		RENFORCEE 0832	
		Repere						
	Quantité							
	Largeur Dos A Dos de Montant		1	DADM				
	Code	Aucun = 0, Fond =2, Face =3, 4 ou 5	2	HAUT				
	fixation rail	Aucun=0, Fond=2, Face =3, 4 ou 5	3	BAS				
	Code Rail	Haut : PVC / ALU	4					
		Bas: PVC / ALU / ALU PMR	4					
	Hauteur Dos A Dos de Rail		5	DADR				
	Code Fixation montant	0 / 2 / 3 / 4 / 5	6					
	Code montant	PVC / ALU	6					
	Cales de pose (option) Sans / Noir / Blanc		7					
	Code arrêts de vent		9					
	Code Fermetures		10					
	Hauteur Poignée		11	HP1				
	Hauteur Poignée n° 2 (si 2 verrous)			HP2				
	Partie Fixe Droite		12	PFD				
	Partie Fixe Gauche		13	PFG				
	Larg. Barre d'Appui / dos du Rail		14	LBAR				
	Disponible Tableau		15	DT				
	Projection (**)	Simple	16					
		Sur meneau						
	Vantail Flottant	Gauche	17					
		Droite						
	Coloris tablier		18					
	Type de lames (si différent de 156)		19					
	Toutes charnières alu laquées (*)		20					
	Persienne monté Si Qté > 10		24					

Exprimez les cotes en mm, vue de l'intérieur

(*) De base, la Percolux renforcée est avec une charnière sur deux en aluminium. Possible d'avoir toutes les charnières alu, sauf charnières de rive en pvc (ligne 20)

Pour les percolux, nous préconisons de retirer 5 et 10 mm de jeu sur le DADM et le DADR Par rapport aux dimensions du tableau en fonction de la qualité de la maçonnerie

(**) Pour les percolux à projection, nous préconisons de retirer 15 mm en largeur (DADM) et 25 mm en Hauteur (DADR) pour le jeu nécessaire au déplacement du cadre.

Remarques :

N° de client:		Représentant:		Délai demandé:		Délai prévu:	
Réf. Chantier :				Cachet:		DEVIS <input type="checkbox"/>	
Adresse de livraison:		Adresse client:				COMMANDE <input type="checkbox"/>	
						Ref. du devis:	
						Date et Signature	
Les cotes sont exprimées en mm, toutes les indications sont vue de l'intérieur							Page: /

Percolux Projection (**) Renforcée(*)	PERCOLUX 0830		PERCOLUX 0840		PROJECTION 0831		RENFORCEE 0832	
		Repere						
	Quantité							
	Largeur Dos A Dos de Montant		1	DADM				
	Code	Aucun = 0, Fond =2, Face =3, 4 ou 5	2	HAUT				
	fixation rail	Aucun=0, Fond=2, Face =3, 4 ou 5	3	BAS				
	Code Rail	Haut : PVC / ALU	4					
		Bas: PVC / ALU / ALU PMR	4					
	Hauteur Dos A Dos de Rail		5	DADR				
	Code Fixation montant	0 / 2 / 3 / 4 / 5	6					
	Code montant	PVC / ALU	6					
	Cales de pose (option) Sans / Noir / Blanc		7					
	Code arrêts de vent		9					
	Code Fermetures		10					
	Hauteur Poignée		11	HP1				
	Hauteur Poignée n° 2 (si 2 verrous)			HP2				
	Partie Fixe Droite		12	PFD				
	Partie Fixe Gauche		13	PFG				
	Larg. Barre d'Appui / dos du Rail		14	LBAR				
	Disponible Tableau		15	DT				
	Projection (**)	Simple	16					
		Sur meneau						
	Vantail Flottant	Gauche	17					
		Droite						
	Coloris tablier		18					
	Type de lames (si différent de 156)		19					
	Toutes charnières alu laquées (*)		20					
	Persienne monté Si Qté > 10		24					

Exprimez les cotes en mm, vue de l'intérieur

(*) De base, la Percolux renforcée est avec une charnière sur deux en aluminium. Possible d'avoir toutes les charnières alu, sauf charnières de rive en pvc (ligne 20)

Pour les percolux, nous préconisons de retirer 5 et 10 mm de jeu sur le DADM et le DADR Par rapport aux dimensions du tableau en fonction de la qualité de la maçonnerie

(**) Pour les percolux à projection, nous préconisons de retirer 15 mm en largeur (DADM) et 25 mm en Hauteur (DADR) pour le jeu nécessaire au déplacement du cadre.

Remarques :

N° de client:	Représentant:	Délai demandé:	Délai prévu:
Réf. Chantier :		Cachet:	DEVIS <input type="checkbox"/>
Adresse de livraison:			COMMANDE <input type="checkbox"/>
Adresse client:		Ref. du devis:	
		Date et Signature	
Les cotes sont exprimées en mm, toutes les indications sont vue de l'intérieur			Page: /

Percolux Projection (**) Renforcée(*)	PERCOLUX 0830		PERCOLUX 0840		PROJECTION 0831		RENFORCEE 0832	
		Repere						
	Quantité							
	Largeur Dos A Dos de Montant		1	DADM				
	Code	Aucun = 0, Fond =2, Face =3, 4 ou 5	2	HAUT				
	fixation rail	Aucun=0, Fond=2, Face =3, 4 ou 5	3	BAS				
	Code Rail	Haut : PVC / ALU	4					
		Bas: PVC / ALU / ALU PMR	4					
	Hauteur Dos A Dos de Rail		5	DADR				
	Code Fixation montant	0 / 2 / 3 / 4 / 5	6					
	Code montant	PVC / ALU	6					
	Cales de pose (option)	Sans / Noir / Blanc	7					
	Code arrêts de vent		9					
	Code Fermetures		10					
	Hauteur Poignée		11	HP1				
	Hauteur Poignée n° 2 (si 2 verrous)			HP2				
	Partie Fixe Droite		12	PFD				
	Partie Fixe Gauche		13	PFG				
	Larg. Barre d'Appui / dos du Rail		14	LBAR				
	Disponible Tableau		15	DT				
	Projection (**)	Simple	16					
		Sur meneau						
	Vantail Flottant	Gauche	17					
		Droite						
	Coloris tablier		18					
	Type de lames (si différent de 156)		19					
	Toutes charnières alu laquées (*)		20					
	Persienne monté Si Qté > 10		24					

Exprimez les cotes en mm, vue de l'intérieur

(*) De base, la Percolux renforcée est avec une charnière sur deux en aluminium. Possible d'avoir toutes les charnières alu, sauf charnières de rive en pvc (ligne 20)

Pour les percolux, nous préconisons de retirer 5 et 10 mm de jeu sur le DADM et le DADR Par rapport aux dimensions du tableau en fonction de la qualité de la maçonnerie

(**) Pour les percolux à projection, nous préconisons de retirer 15 mm en largeur (DADM) et 25 mm en Hauteur (DADR) pour le jeu nécessaire au déplacement du cadre.

Remarques :

N° de client:		Représentant:		Délai demandé:		Délai prévu:	
Réf. Chantier :				Cachet:		DEVIS <input type="checkbox"/>	
Adresse de livraison:		Adresse client:				COMMANDE <input type="checkbox"/>	
						Ref. du devis:	
						Date et Signature	
Les cotes sont exprimées en mm, toutes les indications sont vue de l'intérieur							Page: /

Percolux Projection (**) Renforcée(*)	PERCOLUX 0830		PERCOLUX 0840		PROJECTION 0831		RENFORCEE 0832	
		Repere						
	Quantité							
	Largeur Dos A Dos de Montant		1	DADM				
	Code	Aucun = 0, Fond =2, Face =3, 4 ou 5	2	HAUT				
	fixation rail	Aucun=0, Fond=2, Face =3, 4 ou 5	3	BAS				
	Code Rail	Haut : PVC / ALU	4					
		Bas: PVC / ALU / ALU PMR	4					
	Hauteur Dos A Dos de Rail		5	DADR				
	Code Fixation montant	0 / 2 / 3 / 4 / 5	6					
	Code montant	PVC / ALU	6					
	Cales de pose (option) Sans / Noir / Blanc		7					
	Code arrêts de vent		9					
	Code Fermetures		10					
	Hauteur Poignée		11	HP1				
	Hauteur Poignée n° 2 (si 2 verrous)			HP2				
	Partie Fixe Droite		12	PFD				
	Partie Fixe Gauche		13	PFG				
	Larg. Barre d'Appui / dos du Rail		14	LBAR				
	Disponible Tableau		15	DT				
	Projection (**)	Simple	16					
		Sur meneau						
	Vantail Flottant	Gauche	17					
		Droite						
	Coloris tablier		18					
	Type de lames (si différent de 156)		19					
	Toutes charnières alu laquées (*)		20					
	Persienne monté Si Qté > 10		24					

Exprimez les cotes en mm, vue de l'intérieur

(*) De base, la Percolux renforcée est avec une charnière sur deux en aluminium. Possible d'avoir toutes les charnières alu, sauf charnières de rive en pvc (ligne 20)

Pour les percolux, nous préconisons de retirer 5 et 10 mm de jeu sur le DADM et le DADR Par rapport aux dimensions du tableau en fonction de la qualité de la maçonnerie

(**) Pour les percolux à projection, nous préconisons de retirer 15 mm en largeur (DADM) et 25 mm en Hauteur (DADR) pour le jeu nécessaire au déplacement du cadre.

Remarques :

N° de client:	Représentant:	Délai demandé:	Délai prévu:
Réf. Chantier :		Cachet:	DEVIS <input type="checkbox"/>
Adresse de livraison:			COMMANDE <input type="checkbox"/>
Adresse client:		Ref. du devis:	
		Date et Signature	
Les cotes sont exprimées en mm, toutes les indications sont vue de l'intérieur			Page: /

Percolux Projection (**) Renforcée(*)	PERCOLUX 0830		PERCOLUX 0840		PROJECTION 0831		RENFORCEE 0832	
		Repere						
	Quantité							
	Largeur Dos A Dos de Montant		1	DADM				
	Code	Aucun = 0, Fond =2, Face =3, 4 ou 5	2	HAUT				
	fixation rail	Aucun=0, Fond=2, Face =3, 4 ou 5	3	BAS				
	Code Rail	Haut : PVC / ALU	4					
		Bas: PVC / ALU / ALU PMR	4					
	Hauteur Dos A Dos de Rail		5	DADR				
	Code Fixation montant	0 / 2 / 3 / 4 / 5	6					
	Code montant	PVC / ALU	6					
	Cales de pose (option) Sans / Noir / Blanc		7					
	Code arrêts de vent		9					
	Code Fermetures		10					
	Hauteur Poignée		11	HP1				
	Hauteur Poignée n° 2 (si 2 verrous)			HP2				
	Partie Fixe Droite		12	PFD				
	Partie Fixe Gauche		13	PFG				
	Larg. Barre d'Appui / dos du Rail		14	LBAR				
	Disponible Tableau		15	DT				
	Projection (**)	Simple	16					
		Sur meneau						
	Vantail Flottant	Gauche	17					
		Droite						
	Coloris tablier		18					
	Type de lames (si différent de 156)		19					
	Toutes charnières alu laquées (*)		20					
	Persienne monté Si Qté > 10		24					

Exprimez les cotes en mm, vue de l'intérieur

(*) De base, la Percolux renforcée est avec une charnière sur deux en aluminium. Possible d'avoir toutes les charnières alu, sauf charnières de rive en pvc (ligne 20)

Pour les percolux, nous préconisons de retirer 5 et 10 mm de jeu sur le DADM et le DADR Par rapport aux dimensions du tableau en fonction de la qualité de la maçonnerie

(**) Pour les percolux à projection, nous préconisons de retirer 15 mm en largeur (DADM) et 25 mm en Hauteur (DADR) pour le jeu nécessaire au déplacement du cadre.

Remarques :

N° de client:	Représentant:	Délai demandé:	Délai prévu:
Réf. Chantier :		Cachet:	DEVIS <input type="checkbox"/>
Adresse de livraison:			COMMANDE <input type="checkbox"/>
Adresse client:		Ref. du devis:	
		Date et Signature	
Les cotes sont exprimées en mm, toutes les indications sont vue de l'intérieur			Page: /

Percolux Projection (**) Renforcée(*)	PERCOLUX 0830		PERCOLUX 0840		PROJECTION 0831		RENFORCEE 0832	
		Repere						
	Quantité							
	Largeur Dos A Dos de Montant		1	DADM				
	Code	Aucun = 0, Fond =2, Face =3, 4 ou 5	2	HAUT				
	fixation rail	Aucun=0, Fond=2, Face =3, 4 ou 5	3	BAS				
	Code Rail	Haut : PVC / ALU	4					
		Bas: PVC / ALU / ALU PMR	4					
	Hauteur Dos A Dos de Rail		5	DADR				
	Code Fixation montant	0 / 2 / 3 / 4 / 5	6					
	Code montant	PVC / ALU	6					
	Cales de pose (option) Sans / Noir / Blanc		7					
	Code arrêts de vent		9					
	Code Fermetures		10					
	Hauteur Poignée		11	HP1				
	Hauteur Poignée n° 2 (si 2 verrous)			HP2				
	Partie Fixe Droite		12	PFD				
	Partie Fixe Gauche		13	PFG				
	Larg. Barre d'Appui / dos du Rail		14	LBAR				
	Disponible Tableau		15	DT				
	Projection (**)	Simple	16					
		Sur meneau						
	Vantail Flottant	Gauche	17					
		Droite						
	Coloris tablier		18					
	Type de lames (si différent de 156)		19					
	Toutes charnières alu laquées (*)		20					
	Persienne monté Si Qté > 10		24					

Exprimez les cotes en mm, vue de l'intérieur

(*) De base, la Percolux renforcée est avec une charnière sur deux en aluminium. Possible d'avoir toutes les charnières alu, sauf charnières de rive en pvc (ligne 20)

Pour les percolux, nous préconisons de retirer 5 et 10 mm de jeu sur le DADM et le DADR Par rapport aux dimensions du tableau en fonction de la qualité de la maçonnerie

(**) Pour les percolux à projection, nous préconisons de retirer 15 mm en largeur (DADM) et 25 mm en Hauteur (DADR) pour le jeu nécessaire au déplacement du cadre.

Remarques :

N° de client:		Représentant:		Délai demandé:		Délai prévu:	
Réf. Chantier :				Cachet:		DEVIS <input type="checkbox"/>	
Adresse de livraison:		Adresse client:				COMMANDE <input type="checkbox"/>	
						Ref. du devis:	
						Date et Signature	
Les cotes sont exprimées en mm, toutes les indications sont vue de l'intérieur							Page: /

Percolux Projection (**) Renforcée(*)	PERCOLUX 0830		PERCOLUX 0840		PROJECTION 0831		RENFORCEE 0832	
		Repere						
	Quantité							
	Largeur Dos A Dos de Montant		1	DADM				
	Code	Aucun = 0, Fond =2, Face =3, 4 ou 5	2	HAUT				
	fixation rail	Aucun=0, Fond=2, Face =3, 4 ou 5	3	BAS				
	Code Rail	Haut : PVC / ALU	4					
		Bas: PVC / ALU / ALU PMR	4					
	Hauteur Dos A Dos de Rail		5	DADR				
	Code Fixation montant	0 / 2 / 3 / 4 / 5	6					
	Code montant	PVC / ALU	6					
	Cales de pose (option) Sans / Noir / Blanc		7					
	Code arrêts de vent		9					
	Code Fermetures		10					
	Hauteur Poignée		11	HP1				
	Hauteur Poignée n° 2 (si 2 verrous)			HP2				
	Partie Fixe Droite		12	PFD				
	Partie Fixe Gauche		13	PFG				
	Larg. Barre d'Appui / dos du Rail		14	LBAR				
	Disponible Tableau		15	DT				
	Projection (**)	Simple	16					
		Sur meneau						
	Vantail Flottant	Gauche	17					
		Droite						
	Coloris tablier		18					
	Type de lames (si différent de 156)		19					
	Toutes charnières alu laquées (*)		20					
	Persienne monté Si Qté > 10		24					

Exprimez les cotes en mm, vue de l'intérieur

(*) De base, la Percolux renforcée est avec une charnière sur deux en aluminium. Possible d'avoir toutes les charnières alu, sauf charnières de rive en pvc (ligne 20)

Pour les percolux, nous préconisons de retirer 5 et 10 mm de jeu sur le DADM et le DADR Par rapport aux dimensions du tableau en fonction de la qualité de la maçonnerie

(**) Pour les percolux à projection, nous préconisons de retirer 15 mm en largeur (DADM) et 25 mm en Hauteur (DADR) pour le jeu nécessaire au déplacement du cadre.

Remarques :

N° de client:		Représentant:		Délai demandé:		Délai prévu:	
Réf. Chantier :				Cachet:		DEVIS <input type="checkbox"/>	
Adresse de livraison:		Adresse client:				COMMANDE <input type="checkbox"/>	
						Ref. du devis:	
						Date et Signature	
Les cotes sont exprimées en mm, toutes les indications sont vue de l'intérieur							Page: /

Percolux Projection (**) Renforcée(*)	PERCOLUX 0830		PERCOLUX 0840		PROJECTION 0831		RENFORCEE 0832	
		Repere						
	Quantité							
	Largeur Dos A Dos de Montant		1	DADM				
	Code	Aucun = 0, Fond =2, Face =3, 4 ou 5	2	HAUT				
	fixation rail	Aucun=0, Fond=2, Face =3, 4 ou 5	3	BAS				
	Code Rail	Haut : PVC / ALU	4					
		Bas: PVC / ALU / ALU PMR	4					
	Hauteur Dos A Dos de Rail		5	DADR				
	Code Fixation montant	0 / 2 / 3 / 4 / 5	6					
	Code montant	PVC / ALU	6					
	Cales de pose (option) Sans / Noir / Blanc		7					
	Code arrêts de vent		9					
	Code Fermetures		10					
	Hauteur Poignée		11	HP1				
	Hauteur Poignée n° 2 (si 2 verrous)			HP2				
	Partie Fixe Droite		12	PFD				
	Partie Fixe Gauche		13	PFG				
	Larg. Barre d'Appui / dos du Rail		14	LBAR				
	Disponible Tableau		15	DT				
	Projection (**)	Simple	16					
		Sur meneau						
	Vantail Flottant	Gauche	17					
		Droite						
	Coloris tablier		18					
	Type de lames (si différent de 156)		19					
	Toutes charnières alu laquées (*)		20					
	Persienne monté Si Qté > 10		24					

Exprimez les cotes en mm, vue de l'intérieur

(*) De base, la Percolux renforcée est avec une charnière sur deux en aluminium. Possible d'avoir toutes les charnières alu, sauf charnières de rive en pvc (ligne 20)

Pour les percolux, nous préconisons de retirer 5 et 10 mm de jeu sur le DADM et le DADR Par rapport aux dimensions du tableau en fonction de la qualité de la maçonnerie

(**) Pour les percolux à projection, nous préconisons de retirer 15 mm en largeur (DADM) et 25 mm en Hauteur (DADR) pour le jeu nécessaire au déplacement du cadre.

Remarques :

N° de client:	Représentant:	Délai demandé:	Délai prévu:
Réf. Chantier :		Cachet:	DEVIS <input type="checkbox"/>
Adresse de livraison:			COMMANDE <input type="checkbox"/>
Adresse client:		Ref. du devis:	
		Date et Signature	
Les cotes sont exprimées en mm, toutes les indications sont vue de l'intérieur			Page: /

Percolux Projection (**) Renforcée(*)	PERCOLUX 0830		PERCOLUX 0840		PROJECTION 0831		RENFORCEE 0832	
		Repere						
	Quantité							
	Largeur Dos A Dos de Montant		1	DADM				
	Code	Aucun = 0, Fond =2, Face =3, 4 ou 5	2	HAUT				
	fixation rail	Aucun=0, Fond=2, Face =3, 4 ou 5	3	BAS				
	Code Rail	Haut : PVC / ALU	4					
		Bas: PVC / ALU / ALU PMR	4					
	Hauteur Dos A Dos de Rail		5	DADR				
	Code Fixation montant	0 / 2 / 3 / 4 / 5	6					
	Code montant	PVC / ALU	6					
	Cales de pose (option) Sans / Noir / Blanc		7					
	Code arrêts de vent		9					
	Code Fermetures		10					
	Hauteur Poignée		11	HP1				
	Hauteur Poignée n° 2 (si 2 verrous)			HP2				
	Partie Fixe Droite		12	PFD				
	Partie Fixe Gauche		13	PFG				
	Larg. Barre d'Appui / dos du Rail		14	LBAR				
	Disponible Tableau		15	DT				
	Projection (**)	Simple	16					
		Sur meneau						
	Vantail Flottant	Gauche	17					
		Droite						
	Coloris tablier		18					
	Type de lames (si différent de 156)		19					
	Toutes charnières alu laquées (*)		20					
	Persienne monté Si Qté > 10		24					

Exprimez les cotes en mm, vue de l'intérieur

(*) De base, la Percolux renforcée est avec une charnière sur deux en aluminium. Possible d'avoir toutes les charnières alu, sauf charnières de rive en pvc (ligne 20)

Pour les percolux, nous préconisons de retirer 5 et 10 mm de jeu sur le DADM et le DADR Par rapport aux dimensions du tableau en fonction de la qualité de la maçonnerie

(**) Pour les percolux à projection, nous préconisons de retirer 15 mm en largeur (DADM) et 25 mm en Hauteur (DADR) pour le jeu nécessaire au déplacement du cadre.

Remarques :

N° de client:		Représentant:		Délai demandé:		Délai prévu:	
Réf. Chantier :				Cachet:		DEVIS <input type="checkbox"/>	
Adresse de livraison:		Adresse client:				COMMANDE <input type="checkbox"/>	
						Ref. du devis:	
						Date et Signature	
Les cotes sont exprimées en mm, toutes les indications sont vue de l'intérieur							Page: /

Percolux Projection (**) Renforcée(*)	PERCOLUX 0830		PERCOLUX 0840		PROJECTION 0831		RENFORCEE 0832	
		Repere						
	Quantité							
	Largeur Dos A Dos de Montant		1	DADM				
	Code	Aucun = 0, Fond =2, Face =3, 4 ou 5	2	HAUT				
	fixation rail	Aucun=0, Fond=2, Face =3, 4 ou 5	3	BAS				
	Code Rail	Haut : PVC / ALU	4					
		Bas: PVC / ALU / ALU PMR	4					
	Hauteur Dos A Dos de Rail		5	DADR				
	Code Fixation montant	0 / 2 / 3 / 4 / 5	6					
	Code montant	PVC / ALU	6					
	Cales de pose (option) Sans / Noir / Blanc		7					
	Code arrêts de vent		9					
	Code Fermetures		10					
	Hauteur Poignée		11	HP1				
	Hauteur Poignée n° 2 (si 2 verrous)			HP2				
	Partie Fixe Droite		12	PFD				
	Partie Fixe Gauche		13	PFG				
	Larg. Barre d'Appui / dos du Rail		14	LBAR				
	Disponible Tableau		15	DT				
	Projection (**)	Simple	16					
		Sur meneau						
	Vantail Flottant	Gauche	17					
		Droite						
	Coloris tablier		18					
	Type de lames (si différent de 156)		19					
	Toutes charnières alu laquées (*)		20					
	Persienne monté Si Qté > 10		24					

Exprimez les cotes en mm, vue de l'intérieur

(*) De base, la Percolux renforcée est avec une charnière sur deux en aluminium. Possible d'avoir toutes les charnières alu, sauf charnières de rive en pvc (ligne 20)

Pour les percolux, nous préconisons de retirer 5 et 10 mm de jeu sur le DADM et le DADR Par rapport aux dimensions du tableau en fonction de la qualité de la maçonnerie

(**) Pour les percolux à projection, nous préconisons de retirer 15 mm en largeur (DADM) et 25 mm en Hauteur (DADR) pour le jeu nécessaire au déplacement du cadre.

Remarques :

NOUS CONTACTER

HABITAT INDIVIDUEL :

MAINE CLOTURES



- Informations commerciales - Devis - Envoi et suivi de commande	Tél. : 02 43 11 30 00 contact@maine-clotures.com
- SAV et informations techniques - Assistance Technique	Tél. : 02 43 11 30 03 contact@maine-clotures.com
- Export DOM-TOM	Tél. : 00 33 2 43 30 15 74 export@maine-clotures.com

HABITAT COLLECTIF :

MAINE FERMETURES



- Informations commerciales - Devis - Envoi et suivi de commande - SAV et informations techniques - Assistance Technique	Tél. : 02 43 84 47 45 contact@maine-fermetures.com
--	---

